

Yamaha / VK540

Артикул: 444.7131.1 Крепление для ружья
Марка: Yamaha
Модель: VK540 (III-V)
Год выпуска: 2001-
Материал: Труба D25 мм



КОМПЛЕКТАЦИЯ

| | | | |
|------------------------------|-------|---------------------------|--------|
| 1. Труба боковая..... | 1 шт. | 12. Втулка..... | 2 шт. |
| 2. Труба боковая..... | 1 шт. | 13. Винт М6х16..... | 10 шт. |
| 3. Труба верхняя..... | 1 шт. | 14. Винт М6х50..... | 4 шт. |
| 4. Перемычка..... | 1 шт. | 15. Винт М8х30..... | 2 шт. |
| 5. Крепление..... | 1 шт. | 16. Болт М6х25..... | 2 шт. |
| 6. Кронштейн..... | 2 шт. | 17. Болт М8х35..... | 4 шт. |
| 7. Кронштейн..... | 2 шт. | 18. Гайка М6..... | 8 шт. |
| 8. Проставка..... | 2 шт. | 19. Гайка М8..... | 2 шт. |
| 9. Болт откидной..... | 2 шт. | 20. Шайба 6..... | 16 шт. |
| 10. Трос ограничивающий..... | 2 шт. | 21. Шайба 8..... | 8 шт. |
| 11. Корзина ружья..... | 1 шт. | 22. Гайка барашковая..... | 2 шт. |

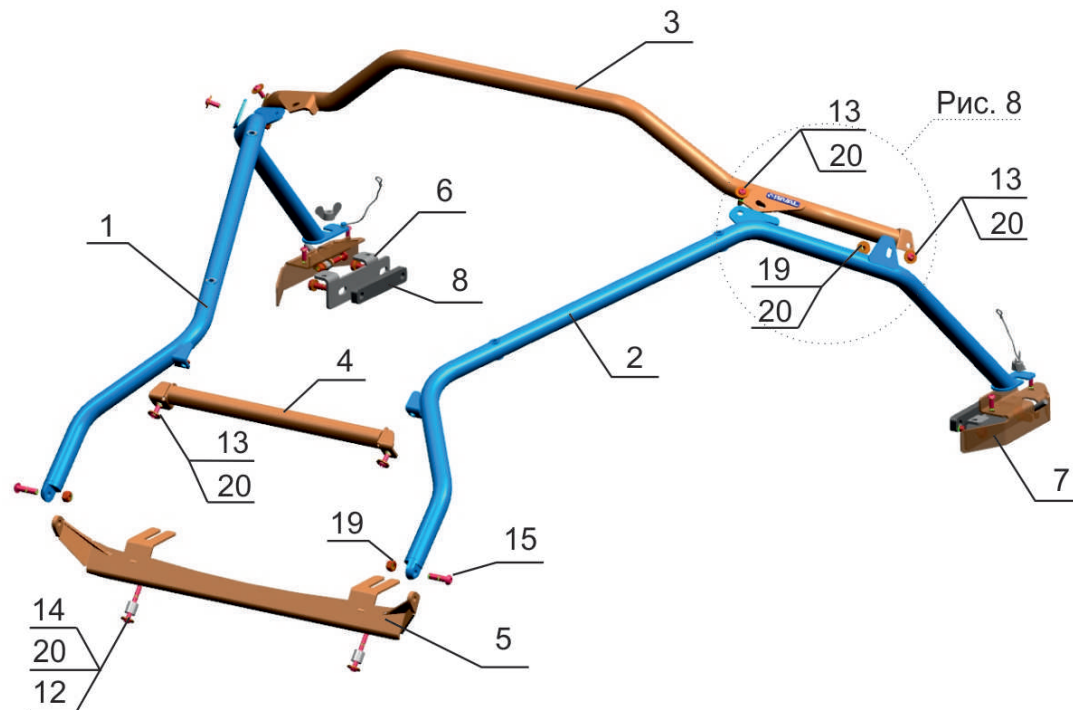

ИНСТРУКЦИЯ ПО УСТАНОВКЕ

- Открутить штатные болты крепления бампера с боковой стороны (рис. 1). Установить кронштейны поз. 6 через проставки поз. 8, закрепить болтами М8х35 поз. 17, шайбами поз. 21.
- Открутить гайки крепления капота в районе шарниров. Открутить болты крепления пластика (ниже расположения петель). Завести крепление поз. 5 между шарнирами капота, установить капот на место, закрепить штатными гайками. В нижней части закрепить винтами М6х50 поз. 14, шайбами 6 поз. 20, через проставочные втулки поз. 12 (рис. 8).
- Соединить боковые трубы поз. 1 и 2 перемычкой поз. 4, верхней трубой поз. 3. Закрепить винтами М6х16 поз. 13, шайбами 6 поз. 20. В задней части верхней трубы закрепить гайками М6 поз. 18.
- Установить откидные болты поз. 9 на кронштейны поз. 7, закрепить болтами М6х25 поз. 16, гайками М6 поз. 18.
- Кронштейны поз. 7 закрепить к кронштейнам поз. 6 винтами М6х16 поз. 13.
- Открутить штатные болты крепления резиновых застежек капота, закрепить на них ограничивающий трос поз. 10 (рис. 6).
- Установить собранный каркас на капот снегохода. В передней части закрепить к креплению поз. 5 винтами М8х30 поз. 15, гайками М8 поз. 19 (до конца не затягивать, должен быть свободный ход). В задней части надеть ограничивающий тросик на выступающую бобышку кронштейнов боковых труб (рис. 5).
- Закрепить заднюю часть каркаса гайками барашковыми поз. 22 к откидным болтам поз. 9.
- Закрепить корзину крепления ружья на одной из сторон каркаса при помощи винтов М6х50 поз. 14, шайб 6 поз. 20, гаек М6 поз. 18.

НЕОБХОДИМЫЙ ИНСТРУМЕНТ



МОМЕНТ ЗАТЯЖКИ



Приложение

Рис.1



Рис.2



Рис.3



Рис.4

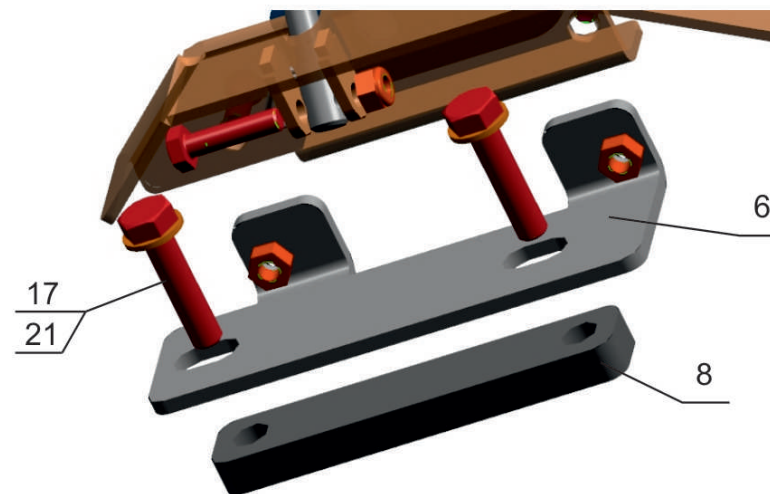

Приложение

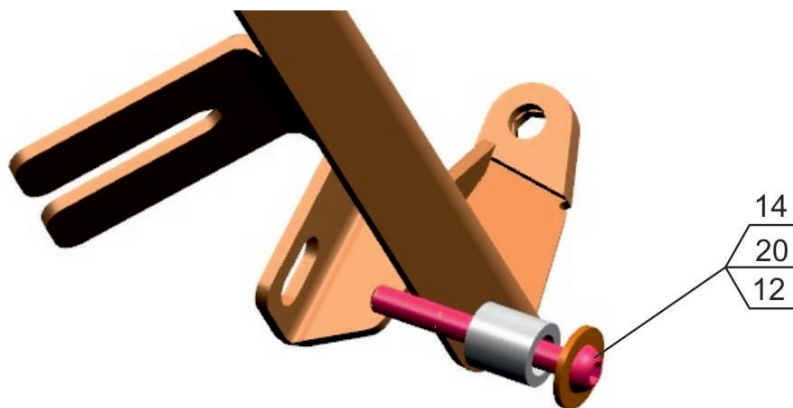
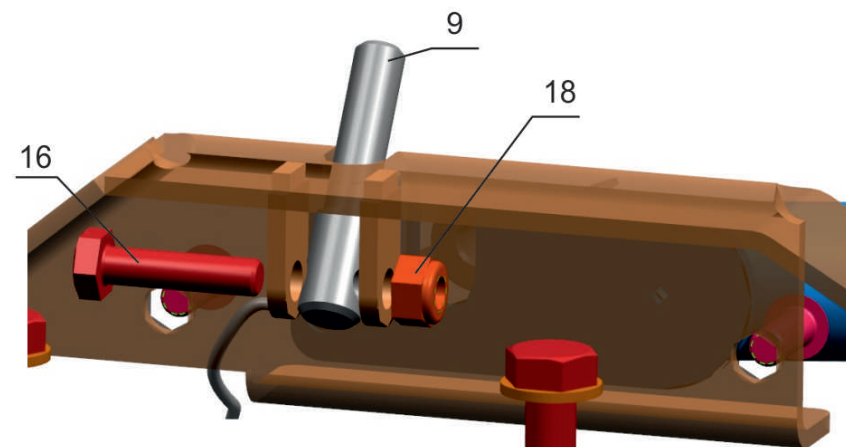
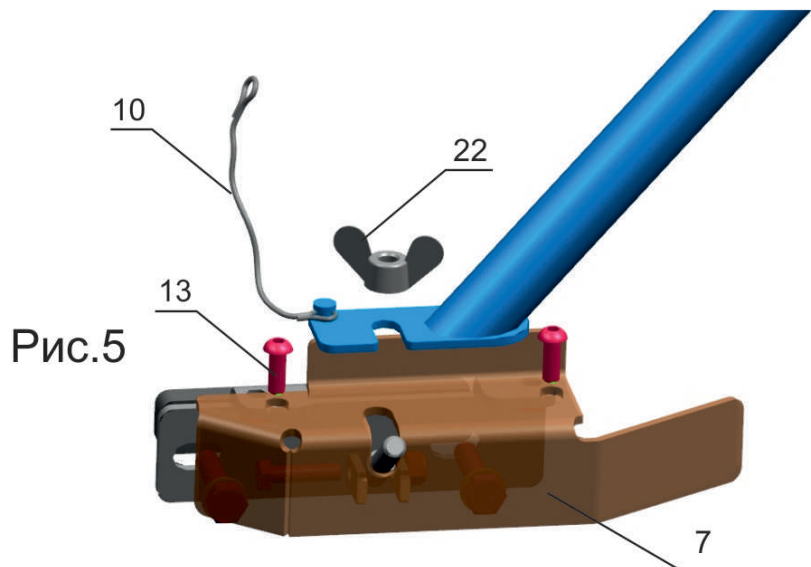

Рис.6

